

Unsere Kurse im Rahmen des Ganztags



www.stadtteilschule-walddorfer.de



Die drei Schnupperwochen für die Kurse im Ganztag beginnen!

Du hast ab nächster Woche Montag (04.09.2023 – 20.09.2023) drei Wochen Zeit, um unsere verschiedenen Kurse am Nachmittag auszuprobieren.

Alle Kurse finden von 14:00 Uhr – bis 15:00 Uhr sowie von 15:00 Uhr – 16:00 Uhr an den Wochentagen Montag, Dienstag und Mittwoch statt. Die meisten Kurse finden am Vörn Barkholt statt.

Nur die Sportkurse finden am Ahrensburger Weg statt.

Schaue dir für einen ersten Eindruck die Kursbeschreibungen an. Unsere Kursleiter:innen freuen sich auf dich!

Kurse im Ganzttag – kurze Vorstellung

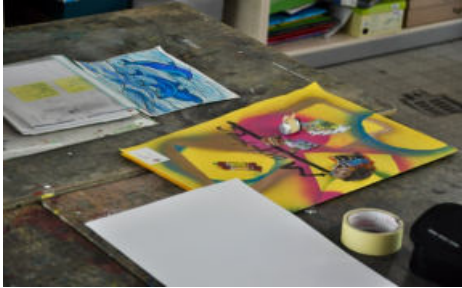

Kunstwerkstatt – entdecke die Kreativität in dir! (Montag; 14:00 Uhr bis 15:00 Uhr bei Frau Hagen)

In der Kunstwerkstatt kannst du mit Freude Kunst erlernen, mit Neugier probieren, mit Mut erschaffen und mit Stolz präsentieren. Wir beschäftigen uns mit Elementen aus der Pop ART, Graffiti, der OP-ART und der Tape-ART. Wir wollen mit Freude malen, zeichnen, schneiden und kleben – bist du dabei?



Ballspiele in der Sporthalle (Montag; 14:00 Uhr bis 15:00 Uhr bei Frau Sethi)

Wir werden gemeinsam viele verschiedene Spiele mit Bällen spielen, uns bewegen, viel lachen und gemeinsam eine tolle Zeit haben. Dieser Kurs ist genau richtig nach einem anstrengenden Schultag für dich. Hier haben wir ganz ohne Noten eine tolle sportliche Zeit. P.S.: Sportsachen nicht vergessen.



ZenKarate (Montag; 14:00 Uhr bis 15:00 Uhr bei Frau Porath)

Du möchtest schwitzen, kämpfen, an deine Grenzen kommen? Du kannst dich auf dich selbst und andere einlassen? Wir praktizieren kein „HauDraufKarate“, sondern wollen respektvoll und fair trainieren. Du auch? Dann bist du richtig beim ZenKarate der Walddörfer. Dieser Kurs ist einjährig und endet mit einer freiwilligen Gürtelprüfung.



Mountainbike (Dienstag; 14:00 Uhr bis 15:00 Uhr bei Herrn Fischer)

Du hast Lust die Mountainbikes unserer Schule zu fahren? Tolle Strecken in der Nähe auszuprobieren? Du hältst dich an feste Absprachen? Und hast keine Probleme damit, ein Rad nach dem Fahren zu putzen? Dann freue ich mich auf dich. Dein eigenes Fahrrad kannst, aber musst du nicht mitbringen. P.S.: Bitte vergiss deinen Fahrradhelm nicht.

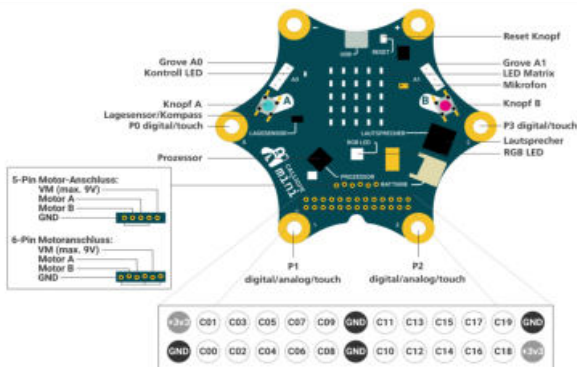

Programmieren lernen mit Calliope (Dienstag; 14:00 Uhr bis 15:00 Uhr bei Herrn Bergann)

Du interessierst dich für die Arbeit am Computer? Du hast Lust das Programmieren mit Hilfe des Calliope mini zu lernen? Du hast Freude am Lösen von Problemen oder möchtest lustige Projekte verwirklichen? Dann komm in meinen Kurs und ich zeige dir, wie leicht es ist, kleinere Codes am Computer zu schreiben.



Holzwerken (Dienstag; 14:00 Uhr bis 15:00 Uhr bei Herrn Gonzalez)

Du arbeitest gerne mit Holz? Du möchtest sägen, schleifen, leimen und bohren? Außerdem magst du es, eigene Produkte zu bauen? Dann bist du in meinem Kurs genau richtig! Manchmal machen wir sogar kleinere Ausflüge in den Volksdorfer Wald und sammeln unsere Werkstoffe selber. Bis hoffentlich bald.



Nähe deine eigenen Produkte (Mittwoch; 14:00 Uhr bis 15:00 Uhr bei Frau Kadiri)

Du hast Lust aus älteren Textilien neue Dinge zu erschaffen? Wir stellen Monsterpuppen, Beutel, Handytaschen und viele weitere Produkte her. Ach ja, und hier lernst du ganz schnell mit einer Nähmaschine oder per Hand zu nähen. Außerdem lernst du nebenbei etwas über das Upcycling und Nachhaltigkeit. Ich freue mich auf dich!



Gitarre für Anfänger (Mittwoch; 14:00 Uhr bis 15:00 Uhr bei Herrn Lorenz)

Gitarre für Fortgeschrittene (Mittwoch; 15:00 Uhr bis 16:00 Uhr bei Herrn Lorenz)

Du möchtest endlich Gitarre spielen lernen? Oder spielst du bereits ein paar Akkorde und möchtest dich verbessern? Dann bist du in den Gitarren-Kursen genau richtig. Denn hier lernst du mit anderen gemeinsam die ersten Griffe, spielst kleine Lieder und hast eine Menge Spaß. Eine Gitarre musst du nicht mitbringen



Schach lernen und spielen (Mittwoch; 14:00 Uhr bis 15:00 Uhr bei Herrn Wolna)

Du spielst gerne Schach? Oder hast Lust das Spiel der Spiele zu lernen? Keine Angst. Wir üben Spielzüge, trainieren Formationen und spielen gegeneinander. Wir nutzen das Smartboard oder spielen am Tisch. Zwei Mal haben wir bereits am großen Alsterufer-Schach-Turnier teilgenommen. Komm vorbei!